

# Схема сборки сегмент-цифр нового поколения

## Схема сборки

### ПОДГОТОВКА:

Необходимо подготовить фон под размеры цифры. (Как правило, фоном служит молочный акрил или композитная панель толщиной 3мм) (1)

Изготавливается плоттерная подрезка восьмёрки с разметкой отверстий в местах крепления сегментов(2).

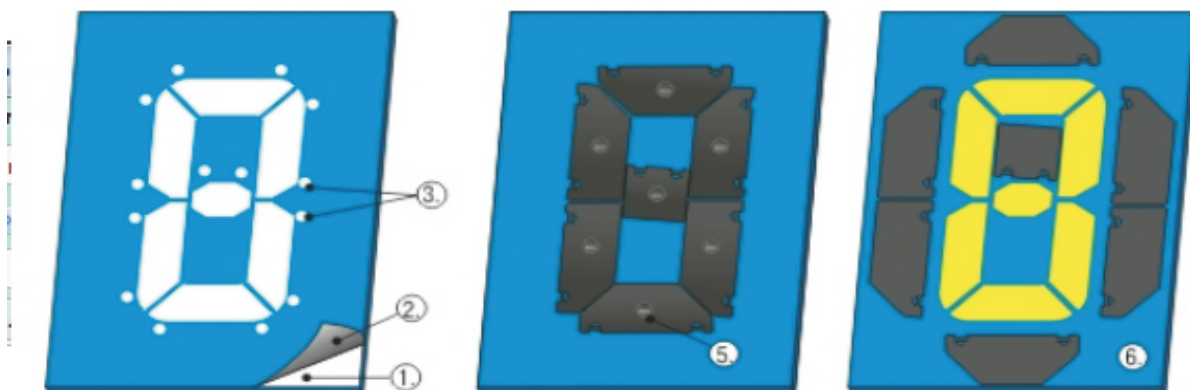

### СБОРКА:

Для крепления в просверленные отверстия диаметром 8-8,5 мм(3) с обратной стороны поверхности вставить клипсы (4):

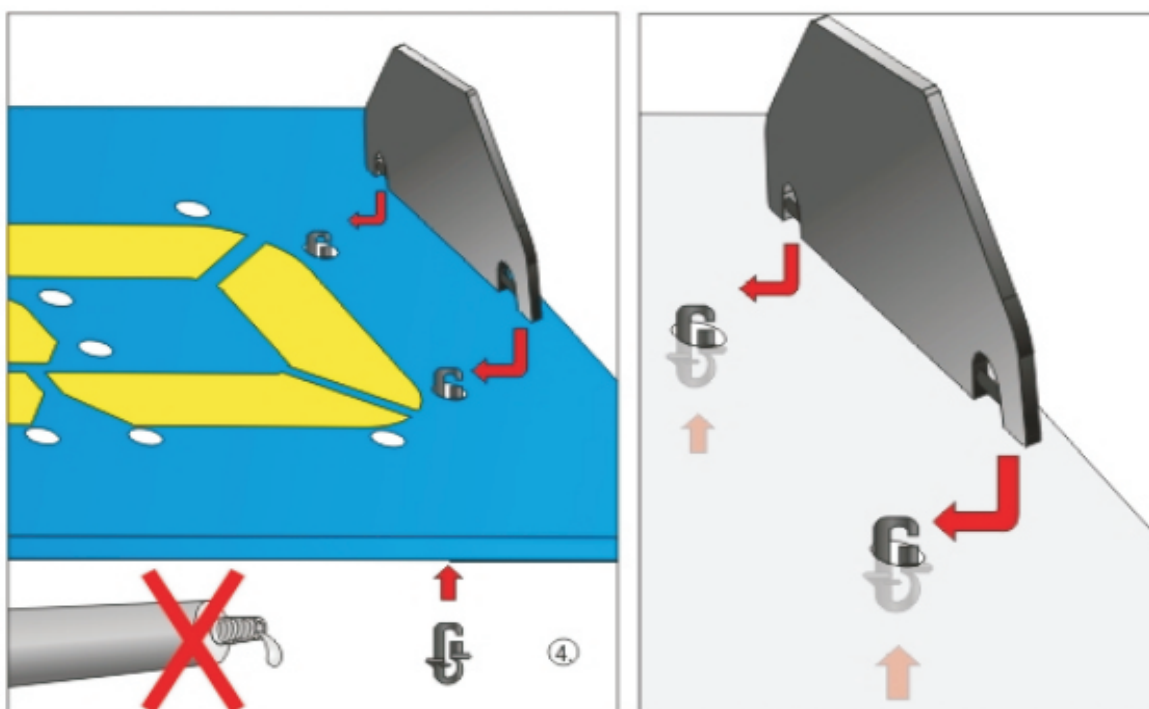

Закрепление происходит путём защёлкивания клипс с держащей частью сегмента так, чтобы при закрытии цифры на лицевой части сегмента был логотип компании "Промдизайн" (5).

Поочерёдно закрепив сегменты на поверхности, Вы получите готовую к эксплуатации удобную "восьмёрку" новой конструкции (6).